



Manual do usuário

Português

APC Smart-UPS®

**1000 VA/1500 VA
230 VCA/120 VCA/100 VCA**

**750XL/1000XL
230 VCA/120 VCA**

**Montagem em torre
No-break (UPS - Uninterruptible Power Supply)**

Introdução

A American Power Conversion Corporation (APC) é a maior fabricante nacional (EUA) e internacional de no-breaks de última geração, comutadores redundantes, software de gerenciamento de energia e equipamentos afins. Os produtos APC protegem equipamentos, programas e dados contra a ameaça de problemas de energia em escritórios comerciais e públicos em todo o mundo.

O no-break (UPS) da APC foi projetado para evitar que blecautes, flutuações ou diminuições da tensão de curta duração, quedas e surtos cheguem até o computador e outros equipamentos eletrônicos caros. O no-break filtra as pequenas flutuações da rede elétrica e isola o equipamento contra grandes problemas desligando-se internamente da rede de eletricidade. O no-break fornece energia de sua bateria interna até que a rede de energia elétrica volte a níveis seguros ou até que se acabe a carga da bateria.

1: INSTALAÇÃO



Leia a folha com instruções de segurança antes de instalar o no-break.

Ao receber o produto:

Inspecione o no-break assim que o receber. A APC projetou uma embalagem resistente para este produto. Entretanto, podem ocorrer acidentes e danos durante o transporte. Notifique a transportadora e o revendedor em caso de danos.

A embalagem é reciclável; guarde-a para reutilizar posteriormente ou descarte-a de modo adequado.

Verifique o conteúdo da embalagem. A embalagem contém o no-break, um kit de informações contendo um CD, um cabo serial, um cabo USB, a documentação do produto e a folha com informações de segurança.

Modelos de 230 V: Inclui dois cabos tipo jumper IEC e plugue de conexão na rede elétrica para ser usado em servidores com fios elétricos não removíveis.



O no-break é enviado com a bateria desconectada.

Posicionamento do no-break

O no-break é pesado. Escolha um local que consiga suportar o peso do no-break.

O no-break não deve ser colocado em funcionamento em locais onde exista muita poeira ou onde a temperatura e a umidade estejam fora dos limites especificados.

POSICIONAMENTO

0°- 40°C (32°-104°F)
0-95% de umidade relativa

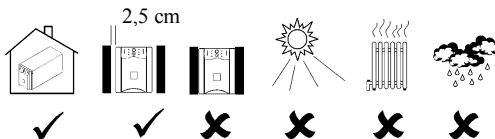

Conexão do equipamento e da força ao no-break

PAINEL TRASEIRO DO NO-BREAK SMART-UPS

MODELOS DE 230 V:

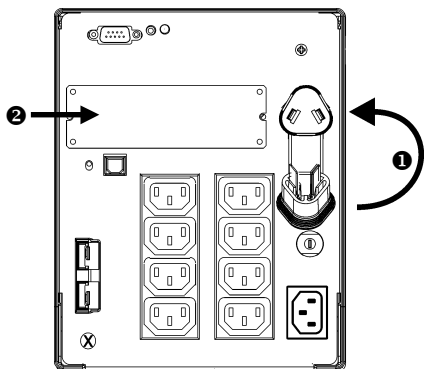

MODELOS DE 120 V/100 V

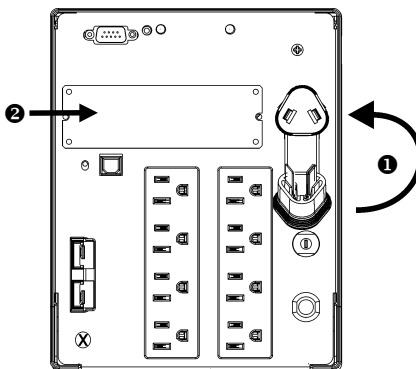

1. **Conecte o plugue da bateria ❶.**
2. Conecte o equipamento no no-break. Observação: Não conecte impressoras a laser no no-break. As impressoras a laser consomem muito mais energia do que outros tipos de equipamento e podem sobrecarregar o no-break.
3. Adicione os acessórios opcionais desejados no soquete Smart-Slot ❷.
4. Usando o fio elétrico, ligue o no-break somente em tomadas com terra de dois pólos e três fios. Evite o uso de extensões elétricas.
 - *Modelos de 230 V:* Inclui um plugue de conexão na rede elétrica para ser usado em servidores com fios elétricos não removíveis.
 - *Modelos de 120 V/100 V:* O fio de eletricidade fica preso permanentemente no painel traseiro do no-break.
5. Ligue todo equipamento conectado. Para usar o no-break como uma chave mestra liga/desliga, é preciso que todo equipamento conectado esteja ligado. O equipamento não receberá energia até que o no-break seja ligado.
6. Pressione o botão  no painel frontal para ativar o no-break.
 - O no-break carregará a bateria quando estiver ligado na rede elétrica. A bateria carrega-se a 90% de sua capacidade durante as três primeiras horas de funcionamento normal. **Não** espere que haja um funcionamento total da bateria durante este período de carga inicial.

- *Modelos de 120 V:* Examine o LED de falhas na fiação local que se encontra no painel traseiro. O LED se acenderá quando o no-break for ligado a uma tomada da rede elétrica com fiação inadequada. Consulte *Diagnóstico de problemas* neste manual.
7. Para que o computador fique ainda mais seguro, instale o software PowerChutePlus® de monitoramento e diagnósticos do no-break.

CONECTORES BÁSICOS

Porta serial



Porta USB



É possível usar software de gestão de energia e kits de interface com o no-break. **Use apenas kits de interface fornecidos ou aprovados pela APC.**



Use o cabo fornecido pela APC para conectar com a porta serial. NÃO use um cabo de interface serial padrão, pois ele é incompatível com o conector do no-break.

Existem as duas portas: serial e USB. Elas não podem ser usadas simultaneamente.

Conector da bateria externa



Modelos XL: Use o conector de bateria para ligar baterias externas opcionais. Estas unidades comportam até dez baterias externas.

Visite o website da APC, www.apc.com/support para obter o número do modelo de bateria externa correta para o no-break.

Parafuso TVSS



O no-break possui um parafuso TVSS (supressão de surto de tensão transiente) para conectar o terminal de terra com dispositivos de supressão de surto tais como protetores de linhas de rede e telefone.

Para conectar o cabo de aterramento, desligue a unidade da rede elétrica.

2: OPERAÇÃO

PAINEL FRONTAL DO NO-BREAK SMART-UPS

Ligar



Desligar

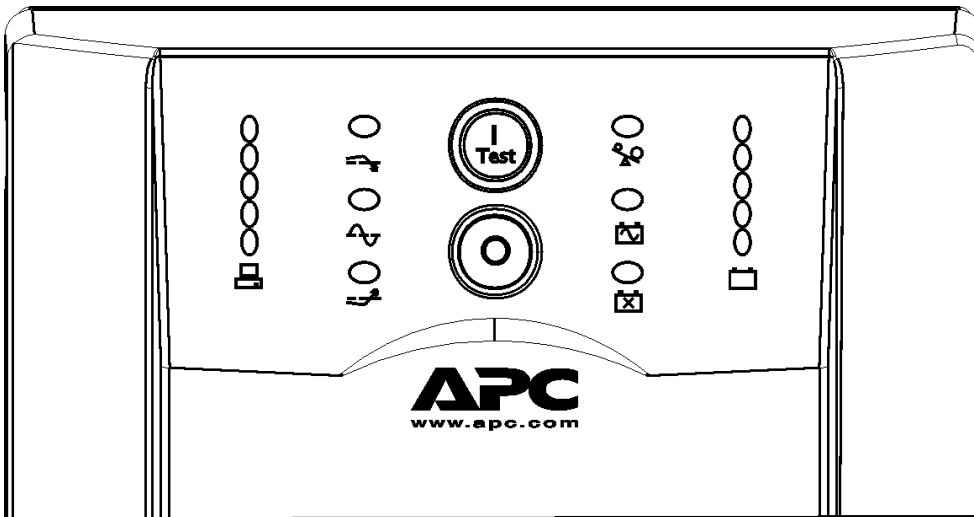

Carga

120V	230V/100V
084%	084%
067%	067%
050%	050%
033%	033%
016%	016%
Load	

Carga da bateria

120V	230V/100V
096%	096%
072%	072%
048%	048%
024%	024%
00%	00%
Battery Charge	

On-line



O LED on-line acende-se quando o no-break estiver fornecendo energia da rede para o equipamento conectado. Se o LED não se acender, o no-break não está ATIVADO ou então está fornecendo energia a partir da bateria.

Correção de AVR



Este LED se acende para indicar que o no-break está compensando uma tensão alta da rede elétrica.

Aumento de AVR



Este LED se acende para indicar que o no-break está compensando uma tensão baixa da rede elétrica.

Bateria ativada



Quando o LED de *bateria ativada* estiver aceso, o no-break está fornecendo energia para o equipamento conectado. Quando funcionando com bateria, o no-break dispara um alarme sonoro — quatro bipes a cada 30 segundos.

Sobrecarga



O LED se acende e o no-break emite um alarme sonoro contínuo quando ocorre uma condição de sobrecarga.

Substituição da bateria



A falha de um autoteste da bateria faz com que o no-break emita bipes curtos durante um minuto e o LED *substituir bateria* se acenda. Consulte *Diagnóstico de problemas* neste manual.

Bateria desconectada



O LED *substituir bateria* pisca e um bipe curto é emitido a cada dois segundos para indicar que a bateria está desconectada.

Autoteste automático

O no-break executa um autoteste automaticamente quando é ligado e a cada duas semanas a partir de então (intervalo padrão).

Durante o autoteste, o no-break opera momentaneamente o equipamento conectado com a bateria.

Se o no-break não passar no autoteste, acende-se o LED *substituir bateria*  e ele passa imediatamente ao funcionamento on-line. O equipamento conectado não é afetado por um teste mal sucedido. Recarregue a bateria por 24 horas e execute outro autoteste. Se o teste for mal sucedido novamente, a bateria deverá ser substituída.

Autoteste manual

Aperte e mantenha pressionado o botão  por alguns segundos para iniciar o autoteste.

Operação com bateria

O no-break Smart-UPS passa automaticamente para o funcionamento com bateria se houver interrupção de força da rede. Enquanto funcionar com bateria, fica soando um bipe quatro vezes a cada 30 segundos.

Aperte o botão  (painel frontal) para desligar o alarme do no-break (apenas para alarme de corrente). Se a eletricidade da rede elétrica não voltar, o no-break continua a fornecer energia ao equipamento conectado até ela esgotar-se.





Se o software PowerChute não estiver sendo usado, é necessário gravar manualmente os arquivos e desligar o equipamento antes de o no-break desligar-se.





DETERMINAÇÃO DO PERÍODO DE AUTONOMIA DA BATERIA

A duração da bateria do no-break varia conforme o uso e o ambiente. Recomenda-se substituir a bateria (ou baterias) a cada três anos. Visite o website da APC, www.apc.com, para conhecer os períodos de autonomia da bateria.

3: ITENS CONFIGURÁVEIS PELO USUÁRIO

OBSERVAÇÃO: AS CONFIGURAÇÕES SÃO FEITAS ATRAVÉS DO SOFTWARE POWERCHUTE OU DAS PLACAS OPCIONAIS SMART SLOT.

<i>FUNÇÃO</i>	<i>PADRÃO DE FÁBRICA</i>	<i>ESCOLHAS SELECIONÁVEIS PELO USUÁRIO</i>	<i>DESCRIÇÃO</i>
Autoteste automático	A cada 14 horas (336 horas)	A cada 7 horas (168 horas), Apenas na ativação, sem autoteste	Esta função define o intervalo em que o no-break executará um autoteste. Consulte o manual do software para obter detalhes.
ID do no-break (UPS)	UPS_IDEN	Até oito caracteres para definir o no-break (UPS)	Use este campo para fazer a identificação exclusiva do no-break (isto é, nome ou local do servidor) para fins de administração da rede.
Data da última substituição de bateria	Data de fabricação	Data de substituição da bateria mm/dd/aa	Redefina esta data quando substituir o módulo da bateria.
Capacidade mínima antes de retornar de uma desativação	0 por cento	15, 30, 45, 50, 60, 75, 90 por cento	O no-break carregará suas baterias até a porcentagem especificada antes de retornar de uma desativação.
Sensibilidade de tensão O no-break detecta e reage a distorções de tensão da linha transferindo o funcionamento para a bateria, de modo a proteger o equipamento conectado. Quando a qualidade da energia não for boa, o no-break pode fazer freqüentemente a transferência para o funcionamento a bateria. Se o equipamento conectado puder funcionar normalmente em tais condições, reduza o ajuste de sensibilidade para conservar a capacidade da bateria e sua duração.	 high  medium  low	<p>Bem iluminado: O no-break está ajustado em sensibilidade <i>alta</i> (valor predefinido).</p> <p>Pouco iluminado: O no-break está ajustado em sensibilidade <i>média</i>.</p> <p>Desligado: O intervalo de advertência de bateria fraca é de cerca de oito minutos.</p>	<p>Para reduzir a sensibilidade do no-break, pressione o botão de <i>sensibilidade da tensão</i>  (painel traseiro). Para fazer isso, use um objeto pontiagudo (como uma caneta).</p> <p>O nível de sensibilidade também pode ser alterado através do software PowerChute.</p>

OBSERVAÇÃO: AS CONFIGURAÇÕES SÃO FEITAS ATRAVÉS DO SOFTWARE POWERCHUTE OU DAS PLACAS OPCIONAIS SMART SLOT.			
FUNÇÃO	PADRÃO DE FÁBRICA	ESCOLHAS SELECIONÁVEIS PELO USUÁRIO	DESCRIÇÃO
Controle do alarme	Ativar	Mudo, desativar	O usuário pode desligar um alarme que esteja tocando ou desativar todos os alarmes permanentemente.
Retardo de desativação	90 segundos	0, 180, 270, 360, 450, 540, 630 segundos	Esta função define o intervalo entre o momento em que o no-break recebe um comando de desativação e a ocorrência da desativação.
Advertência de bateria fraca O software PowerChute proporciona o desligamento automático quando a bateria tem apenas dois minutos (valor predefinido) de funcionamento restante.	 2 min.  5 min.  8 min.	<p>Bem iluminado: O intervalo de advertência de bateria fraca é de cerca de dois minutos.</p> <p>Pouco iluminado: O intervalo de advertência de bateria fraca é de cerca de cinco minutos.</p> <p>Desligado: O intervalo de advertência de bateria fraca é de cerca de oito minutos.</p> <p>Definições possíveis de intervalo: 2, 5, 8, 11, 14, 17, 20, 23 minutos.</p>	<p>Os bipes tornam-se contínuos quando houver apenas dois minutos de autonomia.</p> <p>Para modificar o ajuste padrão do intervalo de advertência, pressione o botão <i>sensibilidade da tensão</i> (use um objeto pontiagudo, como uma caneta, para fazê-lo), ao mesmo tempo em que mantém pressionado o botão  (no painel frontal).</p>
Retardo sincronizado de ativação	0 segundos	60, 120, 180, 240, 300, 360, 420 segundos	O no-break aguardará o período especificado de tempo após a volta da eletricidade da rede elétrica antes de ativar-se (para evitar sobrecarga do circuito no ramal).
Ponto de transferência alto	<p><i>Modelos de 230 V:</i> 253 VCA</p> <p><i>Modelos de 120 V:</i> 127 VCA</p> <p><i>Modelos de 100 V:</i> 108 VCA</p>	<p><i>Modelos de 230 V:</i> 257, 261, 265 VCA</p> <p><i>Modelos de 120 V:</i> 130, 133, 136 VCA</p> <p><i>Modelos de 100 V:</i> 110, 112, 114 VCA</p>	Para evitar uso desnecessário da bateria, ajuste o ponto alto de transferência para mais alto se a tensão da rede elétrica for constantemente alta e se o equipamento conectado puder funcionar nessas condições.

OBSERVAÇÃO: AS CONFIGURAÇÕES SÃO FEITAS ATRAVÉS DO SOFTWARE POWERCHUTE OU DAS PLACAS OPCIONAIS SMART SLOT.

<i>FUNÇÃO</i>	<i>PADRÃO DE FÁBRICA</i>	<i>ESCOLHAS SELECIONÁVEIS PELO USUÁRIO</i>	<i>DESCRIÇÃO</i>
Ponto de transferência baixo	<p><i>Modelos de 230 V:</i> 208 VCA</p> <p><i>Modelos de 120 V:</i> 106 VCA</p> <p><i>Modelos de 100 V:</i> 92 VCA</p>	<p><i>Modelos de 230 V:</i> 196, 200, 204 VCA</p> <p><i>Modelos de 120 V:</i> 97, 100, 103 VCA</p> <p><i>Modelos de 100 V:</i> 86, 88, 90 VCA</p>	Ajuste o ponto baixo de transferência para mais baixo se a tensão da rede elétrica for constantemente baixa e se o equipamento conectado tolerar essas condições.
Tensão de saída	<i>Modelos de 230 V:</i> 230 VCA	<i>Modelos de 230 V:</i> 220, 240 VCA	<i>APENAS modelos de 230 V:</i> o usuário pode selecionar a tensão de saída.

4: ARMAZENAGEM, MANUTENÇÃO E TRANSPORTE

Armazenagem

Armazene o no-break coberto e posicionado para um funcionamento normal em local fresco e seco, com as baterias totalmente carregadas.

De -15 a +30 °C (+5 a +86 °F), carregue a bateria do no-break a cada seis meses.

De +30 a +45 °C (+86 a +113 °F), carregue a bateria do no-break a cada três meses.

Substituição do módulo da bateria

A substituição do módulo da bateria deste no-break é simples e pode ser feita com o no-break ligado (hot-swap). A substituição é um procedimento seguro, isento de riscos elétricos. Pode-se deixar o no-break e o equipamento conectado ligados durante o procedimento. Fale com o revendedor ou entre em contato com a APC pelo website, www.apc.com/support, para obter informações sobre substituição de módulos de bateria.



Quando a bateria estiver desconectada, os equipamentos conectados não estarão protegidos contra a falta de energia elétrica.

Tome cuidado durante as etapas a seguir — o módulo de bateria é pesado.

REMOÇÃO DA COBERTURA FRONTAL E DO MÓDULO DE BATERIA

Etapa 1

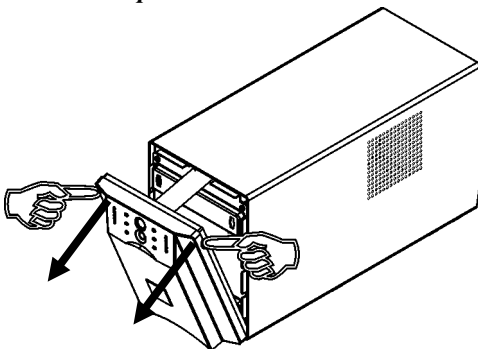

Etapa 2

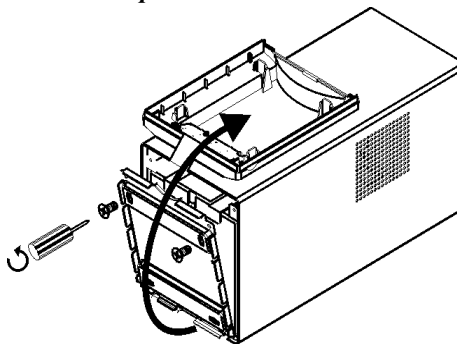

Modelo de 1500 VA

Etapa 3

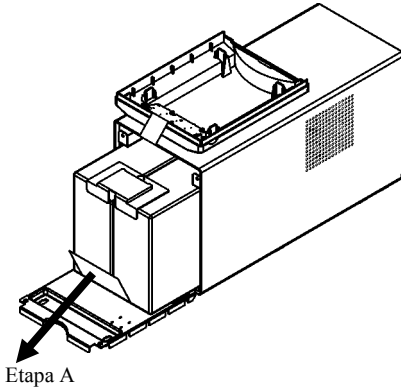

Puxe o módulo da bateria para fora do compartimento até que a traseira do módulo esteja alinhada com as quinças exteriores do no-break.

Desconecte o plugue da bateria.

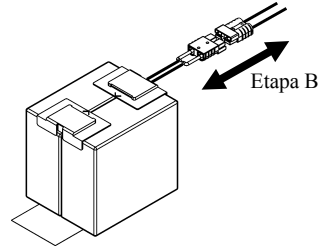

Modelo de 1000 VA

Etapa 3

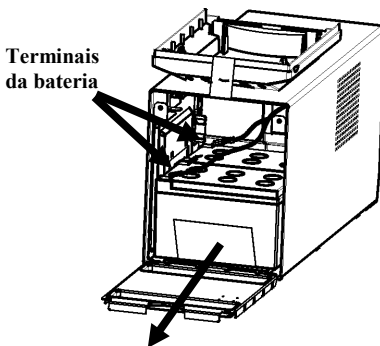

Desconecte os terminais do cabo da bateria antes de retirar o módulo da bateria do no-break.

Observação: o cabo vermelho conecta-se ao terminal vermelho; o cabo preto conecta-se ao terminal preto. Isto é importante durante o procedimento de substituição da bateria.

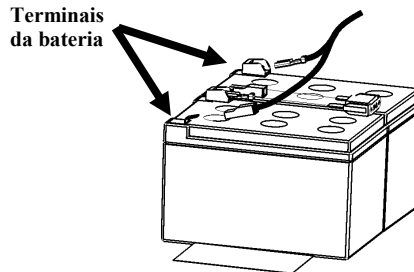

Descarte a bateria usada em um centro de reciclagem ou envie-a para a APC utilizando a embalagem em que recebeu a bateria de substituição.

SUBSTITUIÇÃO DO MÓDULO DA BATERIA

Para substituir o módulo da bateria, siga as instruções de *Remoção da cobertura frontal e do módulo da bateria* na ordem inversa.

Como desconectar a bateria para o transporte



Sempre que for transportar o no-break, **DESLIGUE A BATERIA** segundo as normas do Departamento de Transportes dos EUA (DOT).

A bateria pode permanecer no no-break; não há necessidade de removê-la.

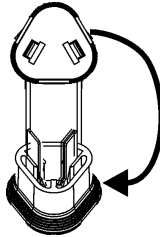

1. Desligue e desconecte todos os equipamentos conectados ao no-break.
2. Desligue e desconecte o no-break da tomada de força.
3. Desconecte o conector da bateria (painel traseiro).





Para obter instruções de envio e os materiais de embalagem adequados, contate a APC através do website: www.apc.com/support/contact.









5: DIAGNÓSTICO DE PROBLEMAS

Use a tabela abaixo para resolver pequenos problemas de instalação e funcionamento do no-break Smart-UPS. Consulte o website da APC, www.apc.com, para obter ajuda em problemas complexos do no-break.

PROBLEMA E CAUSA POSSÍVEL	SOLUÇÃO
O NO-BREAK NÃO LIGA	
<p>A bateria não está conectada corretamente.</p> <p> O botão não está pressionado.</p> <p>O no-break não está conectado à eletricidade.</p> <p>Tensão muito baixa ou sem tensão na rede elétrica.</p>	<p>Verifique se o conector da bateria (painel traseiro) está ligado corretamente.</p> <p></p> <p>Pressione o botão  uma vez para ativar o no-break e o equipamento conectado.</p> <p>Verifique se o cabo de alimentação que vai do no-break até a fonte de eletricidade está conectado firmemente nas duas extremidades.</p> <p>Verifique o funcionamento da fonte de alimentação que vai para o no-break ligando um abajur naquela tomada. Se a luz estiver muito fraca, examine a tensão da rede elétrica.</p>
O NO-BREAK NÃO SE DESLIGA	
Falha interna do no-break.	Não tente usar o no-break. Retire o no-break da tomada e providencie o seu conserto imediatamente.
O NO-BREAK BIPA DE VEZ EM QUANDO	
Funcionamento normal do no-break.	Nada. O no-break está protegendo o equipamento conectado.
O NO-BREAK NÃO ESPERA O PERÍODO DEFINIDO DE BACK-UP	
A bateria do no-break está fraca devido a uma falha de energia elétrica ocorrida recentemente ou está perto do fim de sua vida útil.	Substitua a bateria. As baterias requerem recarga após períodos prolongados de falta de energia elétrica. Elas desgastam-se mais rapidamente quando têm que funcionar frequentemente ou quando têm que funcionar em temperaturas elevadas. Se a bateria estiver no final de sua vida útil, seria bom substituí-la mesmo se o LED <i>substituir bateria</i> ainda não estiver aceso.
TODOS OS LEDs ESTÃO ACESOS E O NO-BREAK EMITE UM BIPE CONSTANTE	
Falha interna do no-break.	Não tente usar o no-break. Desligue o no-break e providencie o seu conserto imediatamente.
OS LEDs DO PAINEL FRONTAL PISCAM SEQÜENCIALMENTE	
O no-break foi desativado remotamente através de software ou de uma placa acessória opcional.	Nada. O no-break reiniciará automaticamente quando a eletricidade da rede elétrica for restaurada.

PROBLEMA E CAUSA POSSÍVEL	SOLUÇÃO
TODOS OS LEDs ESTÃO DESLIGADOS E O NO-BREAK ESTÁ LIGADO NA TOMADA DA PAREDE	
O no-break foi desativado e a bateria está descarregada devido a um período prolongado de falta de energia.	Nada. O no-break voltará a funcionar normalmente quando a energia voltar e a bateria tiver carga suficiente.
O LED DE SOBRECARGA ESTÁ ACESO E O NO-BREAK EMITE UM TOM DE ALARME CONTÍNUO	
O no-break está sobrecarregado.	<p>O equipamento conectado excede a "carga máxima" especificada na seção <i>Specifications</i> (Especificações) no website da APC, www.apc.com.</p> <p>O alarme permanece até a sobrecarga ser removida. Desconecte todo equipamento não-essencial do no-break para evitar sobrecarga.</p> <p>O no-break continua a fornecer energia enquanto permanecer on-line e o disjuntor não se desarmar; o no-break não fornecerá energia das baterias caso haja interrupção na tensão da rede elétrica.</p> <p>Se ocorrer uma sobrecarga contínua enquanto o no-break estiver funcionando a partir da bateria, a unidade desliga a saída de modo a proteger o no-break contra a possibilidade de danos.</p>
O LED SUBSTITUIR BATERIA ESTÁ ACESO	
<p>O LED <i>substituir bateria</i> pisca e um bipe curto é emitido a cada dois segundos para indicar que a bateria está desconectada.</p> <p>Bateria fraca.</p> <p>Falha do autoteste da bateria.</p>	<p>Verifique se os conectores da bateria estão ligados corretamente.</p> <p>Deixe a bateria recarregando por 24 horas. Em seguida, execute um autoteste. Se o problema persistir após a recarga, substitua a bateria.</p> <p>O no-break emite bipes curtos durante um minuto e o LED <i>substituir bateria</i> se acende. O no-break repete o alarme a cada cinco horas. Execute o procedimento de autoteste após uma carga de 24 horas da bateria a fim de confirmar a necessidade de substituir a bateria. O alarme pára e o LED se apaga se a bateria passar no autoteste.</p>
O LED "FALHA NA FIAÇÃO DO LOCAL" ESTÁ ACESO	
<p>O LED da fiação do local se acende  (painel traseiro). <i>Apenas modelos de 120 V.</i></p>	<p>O no-break está ligado em uma tomada da rede elétrica com fiação inadequada. Os tipos de falha de fiação são: terra ausente, troca de polaridade corrente-neutra, e sobrecarga do circuito neutro. Chame um eletricista profissional para corrigir a fiação do imóvel.</p>
O DISJUNTOR DO CIRCUITO DE ENTRADA FOI ACIONADO	
<p>O atuador do disjuntor (situado acima da conexão do cabo de alimentação) aparece. </p>	<p>Reduza a carga do no-break desligando algum equipamento e pressione o atuador para dentro.</p>

PROBLEMA E CAUSA POSSÍVEL	SOLUÇÃO
<i>Os LEDs DE CORREÇÃO DE AVR E AUMENTO DE AVR SE ACENDEM</i>	
Os LEDs de correção ou aumento de AVR se acendem O sistema está passando por períodos excessivos de alta tensão.	Peça a um profissional qualificado que verifique se existem problemas em sua instalação elétrica. Se o problema continuar, entre em contato com a companhia de energia elétrica para obter ajuda.
<i>O DISJUNTOR DO CIRCUITO DA REDE FOI ACIONADO</i>	
Disjuntor do circuito da rede foi acionado durante o funcionamento normal.	<i>Modelos de 100 V:</i> Para operar a toda a capacidade nominal de 1500 VA do produto, o plugue de 15 A fornecido deve ser substituído por um plugue de 20 A. Esta substituição deverá ser feita por pessoal qualificado.
<i>O NO-BREAK UTILIZA A BATERIA AINDA QUE EXISTA TENSÃO NORMAL NA LINHA</i>	
Disjuntor do circuito de entrada do no-break foi acionado. Tensão da linha muito alta, baixa ou distorcida. Geradores a óleo baratos podem distorcer a tensão.	Reduza a carga do no-break desconectando algum equipamento e pressionando o atuador (na traseira do no-break) para rearmar o disjuntor. Mude o no-break para uma saída diferente, em um outro circuito. Teste a tensão de entrada usando a função de leitura de tensão da rede elétrica (veja abaixo). Se não afetar o desempenho do equipamento conectado, reduza a sensibilidade do no-break.
<i>LEDs DE CARGA E RECARGA DA BATERIA PISCAM SIMULTANEAMENTE</i>	
O no-break foi desligado. A temperatura interna do no-break excedeu o limite operacional de funcionamento seguro.	Verifique se a temperatura ambiente está dentro dos limites de funcionamento especificados. Verifique se o no-break está instalado corretamente e se tem ventilação adequada. Espere que o no-break esfrie. Reinicie o no-break. Se o problema persistir, contate a APC em: www.apc.com/supoport .

PROBLEMA E CAUSA POSSÍVEL	SOLUÇÃO																					
FUNÇÃO DE DIAGNÓSTICO DE TENSÃO DA REDE																						
<p>Tensão da rede elétrica</p> <table border="0"> <tr> <td>230V</td> <td>120V</td> <td>100V</td> </tr> <tr> <td>0266</td> <td>0133</td> <td>0119</td> </tr> <tr> <td>0248</td> <td>0123</td> <td>0109</td> </tr> <tr> <td>0229</td> <td>0115</td> <td>0100</td> </tr> <tr> <td>0210</td> <td>0105</td> <td>091</td> </tr> <tr> <td>0191</td> <td>098</td> <td>081</td> </tr> <tr> <td></td> <td>Battery Charge</td> <td></td> </tr> </table>	230V	120V	100V	0266	0133	0119	0248	0123	0109	0229	0115	0100	0210	0105	091	0191	098	081		Battery Charge		<p>O no-break possui um recurso de diagnóstico que apresenta a tensão da rede elétrica. Ligue o no-break no circuito normal da rede elétrica.</p> <p>Aperte e mantenha pressionado o botão  para apresentar o gráfico de barra de tensão da rede elétrica. Após alguns segundos, o display de cinco LEDs de carga da bateria, , do lado direito do painel frontal, apresentará a tensão de alimentação da rede elétrica.</p> <p>Consulte os números à esquerda para obter a leitura da tensão (os valores não são apresentados no no-break).</p> <p>A leitura indica a tensão entre o valor apresentado na lista e o próximo valor mais alto.</p> <p>Três LEDs se acendem, indicando tensão da rede dentro de uma faixa normal.</p> <p>Se não houver nenhum LED aceso e o no-break estiver ligado em uma tomada da rede elétrica, a tensão da linha encontra-se extremamente baixa.</p> <p>Se todos os cinco LEDs estiverem acesos, a tensão da linha encontra-se extremamente alta e deve ser examinada por um electricista.</p>
230V	120V	100V																				
0266	0133	0119																				
0248	0123	0109																				
0229	0115	0100																				
0210	0105	091																				
0191	098	081																				
	Battery Charge																					
	<p>O no-break dá início a um autoteste como parte deste procedimento. O autoteste não afeta a leitura da tensão.</p>																					

Serviço

Se o no-break precisar de conserto, não o envie para o revendedor. Ao invés disso, siga estas etapas:

1. Releia os problemas apresentados na seção *Diagnóstico de problemas* deste manual para eliminar os problemas mais comuns.
2. Se o problema persistir, entre em contato com o Atendimento ao Cliente da APC através do website da APC: www.apc.com/support.
 - Anote o número do modelo do no-break, o número de série e a data de compra. Quando telefonar para o Atendimento ao Cliente da APC, o técnico lhe pedirá a descrição do problema e tentará resolvê-lo pelo telefone, se for possível. Se isso não for possível, o técnico pode emitir um número de autorização para devolução de material (RMA - Returned Material Authorization Number).
 - Se o no-break ainda estiver sob garantia, os consertos serão gratuitos. Caso contrário, será cobrada uma taxa de conserto.
3. Acondicione o no-break na embalagem original. Se esta embalagem não estiver disponível, consulte o website da APC, www.apc.com/support, para obter informações sobre como obter uma nova embalagem.
 - Acondicione o no-break corretamente para evitar danos durante o transporte. Nunca use pelotas de isopor na embalagem. Os danos ocorridos durante o transporte não são cobertos pela garantia.



Sempre que for transportar o no-break, DESLIGUE A BATERIA segundo as normas do Departamento de Transportes dos EUA (DOT).

A bateria pode permanecer no no-break; não há necessidade de removê-la.

4. Marque o número RMA no exterior da embalagem.
5. Envie o no-break através de uma transportadora com porte pré-pago e com seguro para o endereço fornecido pelo Atendimento ao Cliente.

Como entrar em contato com a APC

Consulte as informações existentes no site da APC na Internet:

<http://www.apc.com/support>

6: INFORMAÇÕES SOBRE NORMAS E GARANTIA

Aprovações de órgãos reguladores e avisos sobre radiofrequência

MODELOS DE 230 V



Este é um produto da Classe A. Em ambiente doméstico, este produto pode causar interferências em ondas de rádio e, nesse caso, é possível que o usuário tenha que tomar as medidas corretivas necessárias.

MODELOS DE 120 V



Este equipamento foi testado e aprovado de acordo com os padrões para equipamentos digitais de Classe A, em conformidade com a parte 15 das regras da FCC. Estes padrões foram elaborados para oferecer proteção razoável contra interferências prejudiciais quando o equipamento é operado em ambiente comercial. Este equipamento gera, utiliza e pode irradiar energia de radiofrequência e, se não for instalado e utilizado de acordo com o manual de instruções, poderá causar interferência prejudicial a radiocomunicações. É provável que a operação deste equipamento em área residencial cause interferências prejudiciais e, nesse caso, o usuário deverá corrigir a interferência por conta própria.

É preciso usar cabos blindados de sinal com este produto para garantir a conformidade com os limites da Classe A da FCC.

警告使用者:

這是甲類的資訊產品，在居住的環境中使用時，可能會造成射頻干擾，在這種情況下，使用者會被要求採取某些適當的對策。

MODELOS DE 100 V



この装置は、情報処理装置等電波障害自主規制協議会（VCCI）の基準に基づくクラスA情報技術装置です。この装置を家庭環境で使用すると電波妨害を引き起こすことがあります。この場合には使用者が適切な対策を講ずるよう要求されることがあります。



Declaração de conformidade



2001

EC Declaration of Conformity

We, the undersigned, declare under our sole responsibility that the equipment specified below conforms to the following standards and directives:

Standards to Which Conformity Declared:	EN50091-1, EN60950, EN50091-1-1, IEC60950 EN55022, EN50091-2, EN61000-3-2, EN61000-3-3 73/23/EEC, 93/68/EEC 89/336/EEC, 92/31/EEC, 91/157/EEC
Application of Council Directives:	Uninterruptible Power Supply
Type of Equipment:	SUA1000I, SUA1500L, SUA1000IX219, SUA1500IX219, SUA750XLL, SUA1000XLL, APC10LA
Model Numbers:	American Power Conversion 132 Fairgrounds Road West Kingston, Rhode Island, 02892, USA -or- American Power Conversion (A. P. C.) b. v. Ballybritt Business Park Galway, Ireland -or- American Power Conversion Main Avenue, Peza Rosario, Cavite, Philippines -or- American Power Conversion 2nd Street, Peza, Cavite Economic Zone Rosario, Cavite Philippines -or- American Power Conversion Lot 32 Phase 1 Camelray Industrial Park Canlubang, Calamba, Laguna Philippines -or- APC (Suzhou) UPS Co., Ltd No. 189 Suhong Road, China-Singapore
Manufacturer's Name and Address:	Suzhou Industrial Park Suzhou 215021, Jiangsu, P.R.C American Power Conversion (A. P. C.) b. v. Ballybritt Business Park Galway, Ireland
Importer's Name and Address:	N. Billerica, MA U.S.  5 Jan 01 Richard J. Everett, Sr. Regulatory Compliance Engineer
Place:	Galway, Ireland  5 Jan 01 Ray S. Ballard, Managing Director, Europe Phone: 353 917 02000 Fax: 353 9175 6909

Garantia limitada

A American Power Conversion (APC) garante que seus produtos estão livres de defeitos de material e fabricação durante um período de dois anos a partir da data da compra. Seus deveres segundo esta garantia limitam-se a reparar ou substituir, a seu critério exclusivo, quaisquer produtos com defeito. Para obter serviços de garantia, é preciso obter um número de Autorização para Devolução de Materiais (RMA - Returned Material Authorization) junto ao serviço de assistência ao cliente. Os produtos devem ser devolvidos com o frete pré-pago e devem ser acompanhados de uma breve descrição do problema encontrado, e de um comprovante da data e local da compra. Esta garantia não se aplica a equipamento que tenha sofrido danos por acidente, negligência ou mau uso, ou que tenha sido alterado de alguma forma. Esta garantia aplica-se apenas ao comprador original, que deve registrar o produto dentro de 10 dias a partir da data da compra.

EXCETO COMO DISPOSTO PELO PRESENTE INSTRUMENTO, A AMERICAN POWER CONVERSION NÃO OFERECE GARANTIAS, EXPRESSAS OU IMPLÍCITAS, INCLUINDO-SE GARANTIAS DE COMERCIALIZAÇÃO E ADEQUAÇÃO PARA UM PROPÓSITO ESPECÍFICO. Alguns estados não permitem a limitação ou a exclusão de garantias implícitas; portanto, as limitações ou exclusões mencionadas acima podem não se aplicar ao comprador.

EXCETO COMO DISPOSTO ACIMA, EM NENHUMA CIRCUNSTÂNCIA A APC SERÁ RESPONSABILIZADA POR DANOS DIRETOS, INDIRETOS, ESPECIAIS, INCIDENTAIS OU CONSEQUENCIAIS DECORRENTES DO USO DESTA PRODUTO, MESMO SE ALERTADA SOBRE A POSSIBILIDADE DE TAL DANO. Especificamente, a APC não se responsabiliza por quaisquer custos, tais como rendas ou lucros perdidos, perda de uso de equipamento, perda de programas de software, perda de dados, custos de reposição, reclamações de terceiros ou qualquer outra coisa.

Copyright © 2001 de todo o conteúdo da American Power Conversion Corporation. Todos os direitos reservados. É proibida a reprodução em parte ou total sem permissão.

APC, Smart-UPS, e PowerChute são marcas registradas da American Power Conversion Corporation. Todas as outras marcas comerciais são propriedade de seus respectivos proprietários.